

1号消火栓内蔵型 化学ユニット「ハイドラップ」の仕様

2010.8.19 改定

項目	仕様
使用圧力範囲	0.17～0.7 MPa (屋内消火栓設備 1号消火栓に準拠)
耐圧試験圧力	1.4 MPa×5分間(最高使用圧力0.7MPaの2倍の圧力値)
放水量	1分間に130L以上 (屋内消火栓設備 1号消火栓に準拠)
適用差込式金具サイズ	40A
消火薬剤種別	水成膜泡消火薬剤 3%型
消火薬剤型式	泡第17～3号(国家検定合格品)
薬剤貯蔵容量	5.0 L
質量	8.7 kg(消火薬剤 : 5.0 Lを含む)
使用ノズル	スムーズノズル及び噴霧ノズル

放水性能

放水圧力[MPa]	圧力損失[MPa]	流量[L/min]	混合濃度[%]	持続時間[s]
0.17	0.006 以下	約 140	0.7	240 以上
0.70	0.02 以下	約 285	0.7	120 以上

【圧力損失／放射流量／薬剤混合濃度・持続時間】グラフ

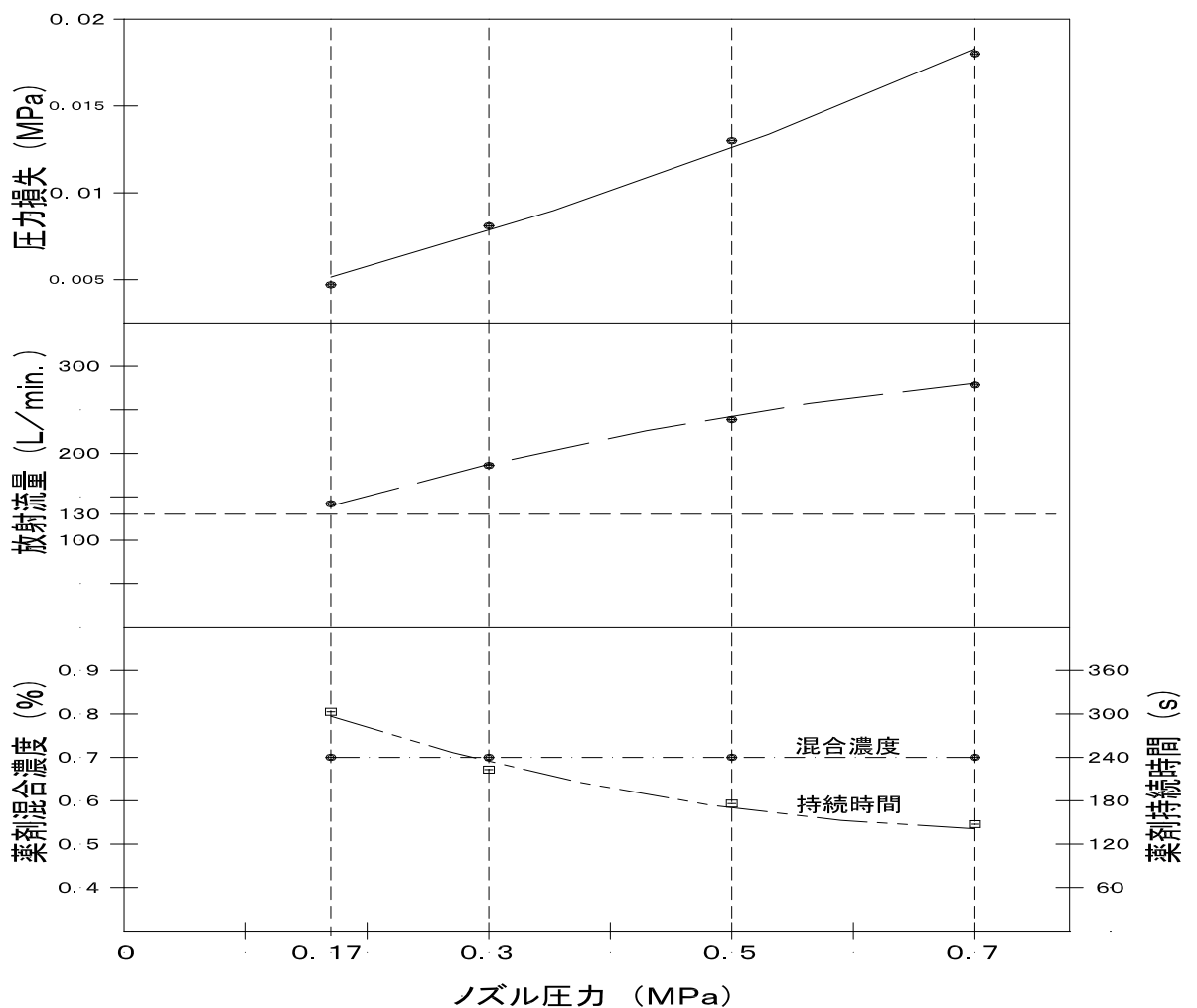

### 消火薬剤貯蔵容器

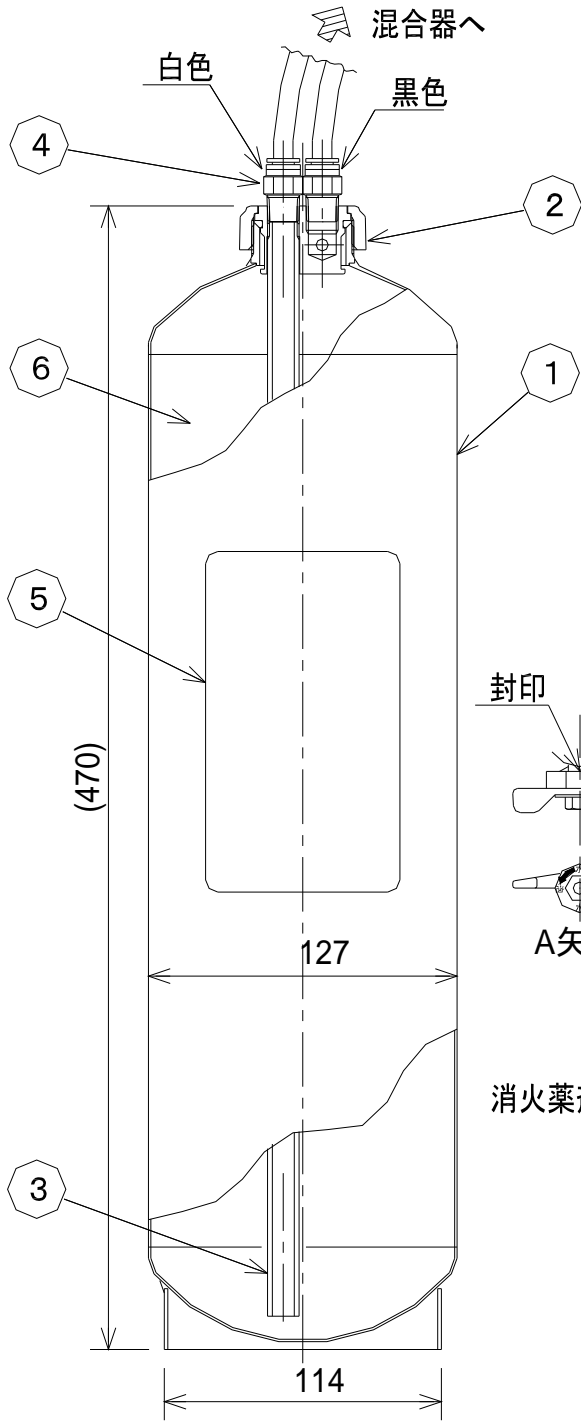

### 混合器

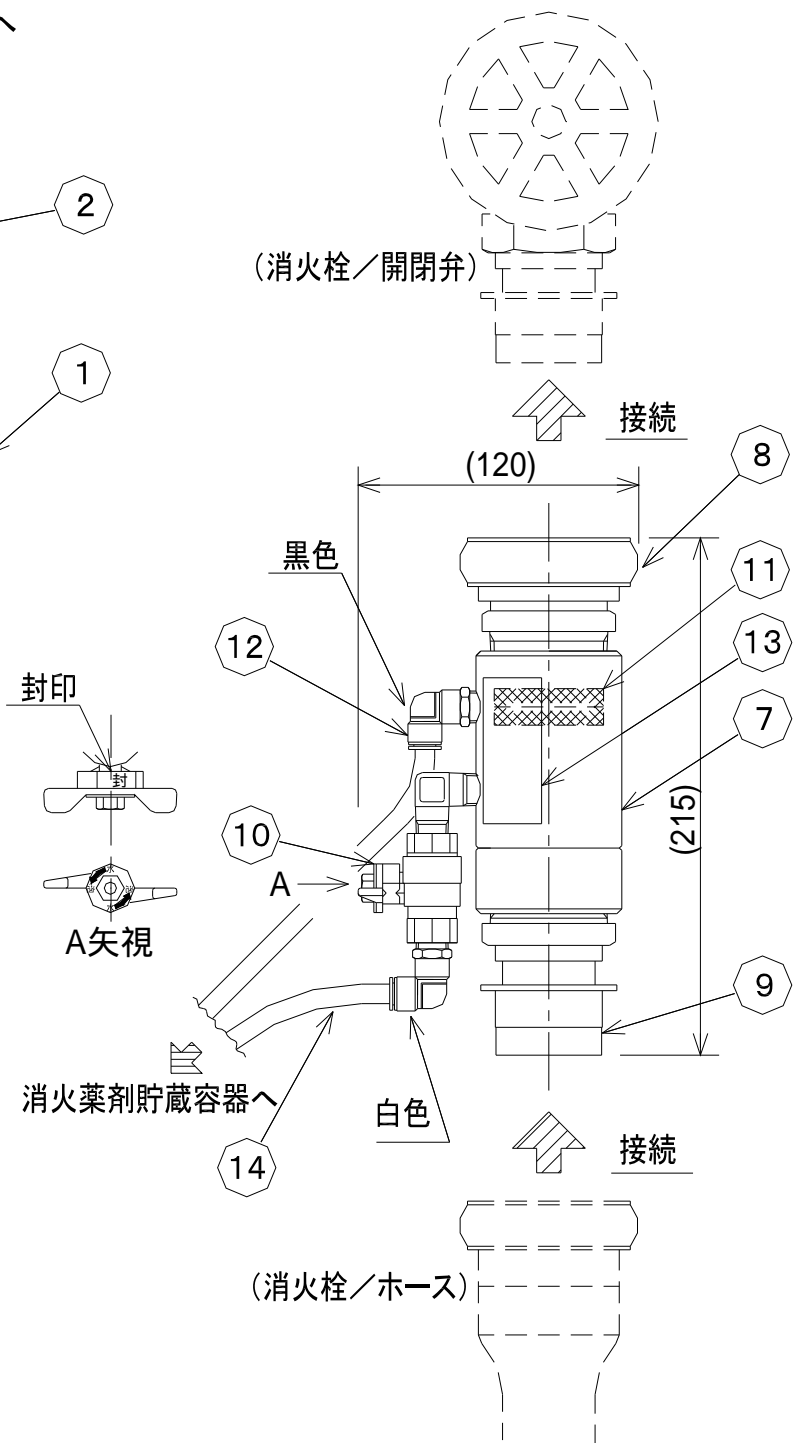

7	混合器本体	A5052B	アルマイト処理	14	φ8接続チューブ	ナイロン12	2本
6	消火薬剤	水成膜泡消火薬剤(3%型) / 5L		13	混合器銘板	ポリエステル	
5	容器銘板	ポリエステル		12	コネクター(エルボ)	樹脂 他	2ヶ(黒色/白色)
4	コネクター	樹脂 他	2ヶ(黒色/白色)	11	ストレーナー	SUSメッシュ	
3	サイホン管	樹脂管		10	水・泡水溶液切替弁	BC6他	Niめっき
2	キャップ	C3771他	Ni-Crめっき	9	40A結合金具(オス)	BC6他	Ni-Crめっき
1	貯蔵容器本体	SUS304		8	40A結合金具(メス)	BC6他	Ni-Crめっき
番号	部品名	材質	摘要等	番号	部品名	材質	摘要等

名称 化学ユニット「ハイドラップ」

型式

MFPP-5 型

モリタ宮田工業株式会社

尺度  
画法

Free  
三角法

図番

MFPP5-0001